



FIAT BRAVO 1.4i 12V - BRAVA 1.4i 12V

- Anno: 1995 • kW: 59
- Iniezione: elettronica single point Bosch Monomotronic
- Accensione: elettronica integrata
- > Compl. Blitz "S" 0-1V: 06LB00001670 > Commutatore ad incasso: 06LB00001999
- > Cablaggio 24 Poli: 06LB50010042 (c/startend) o 06LB50010043 (c/startend e ripristino)
- > N° 1 Modular HI 1Canale cod. 06LB00003003 > N° 1 conf. MODULAR UNICAB cod. 06LB50030020
- > Miscelatore GPL: 12MX00010012 oppure 12MX01990054 con diffusore Ø29
- > Miscelatore Metano: 12MM00010012
- Bravo
- > Serbatoio cilindrico: 270x977 litri 50 cod. 27C015270050 (con supporto rialzato)
- > Multivalvola per serb. cilindrico: 270/30° cod. 10MV01300270
- > Serbatoio toroidale: 600x200 litri 42 cod. 27T010600142
- > Multivalvola per serb. toroidale: 200/0° cod. 10MV01000201
- Brava
- > Serbatoio toroidale: 600x200 litri 42 cod. 27T010600142
- > Multivalvola per serb. toroidale: 200/0° cod. 10MV01000201

Assistenza
Tecnica

0172
48 68 400

www.brc.it
support@brc.it

Data:	18.02.00
Schema N°:	2
Annulla Sch. del:	01.09.99
Disegn.:	M.P.
Visto:	

AVVERTENZE:

Lo schema viene fornito a titolo puramente indicativo, essendosi riscontrati su esemplari di questo modello di veicolo disfunzioni tali da rendere necessarie altre e diverse configurazioni. La M.T.M srl comunque non sarà responsabile di malfunzionamenti se non direttamente imputabili al proprio prodotto. L'installazione presuppone la conoscenza delle problematiche relative al tipo di alimentazione e dovrà eseguirsi secondo gli standard tecnici e di sicurezza in vigore da persone in possesso delle abilitazioni necessarie.

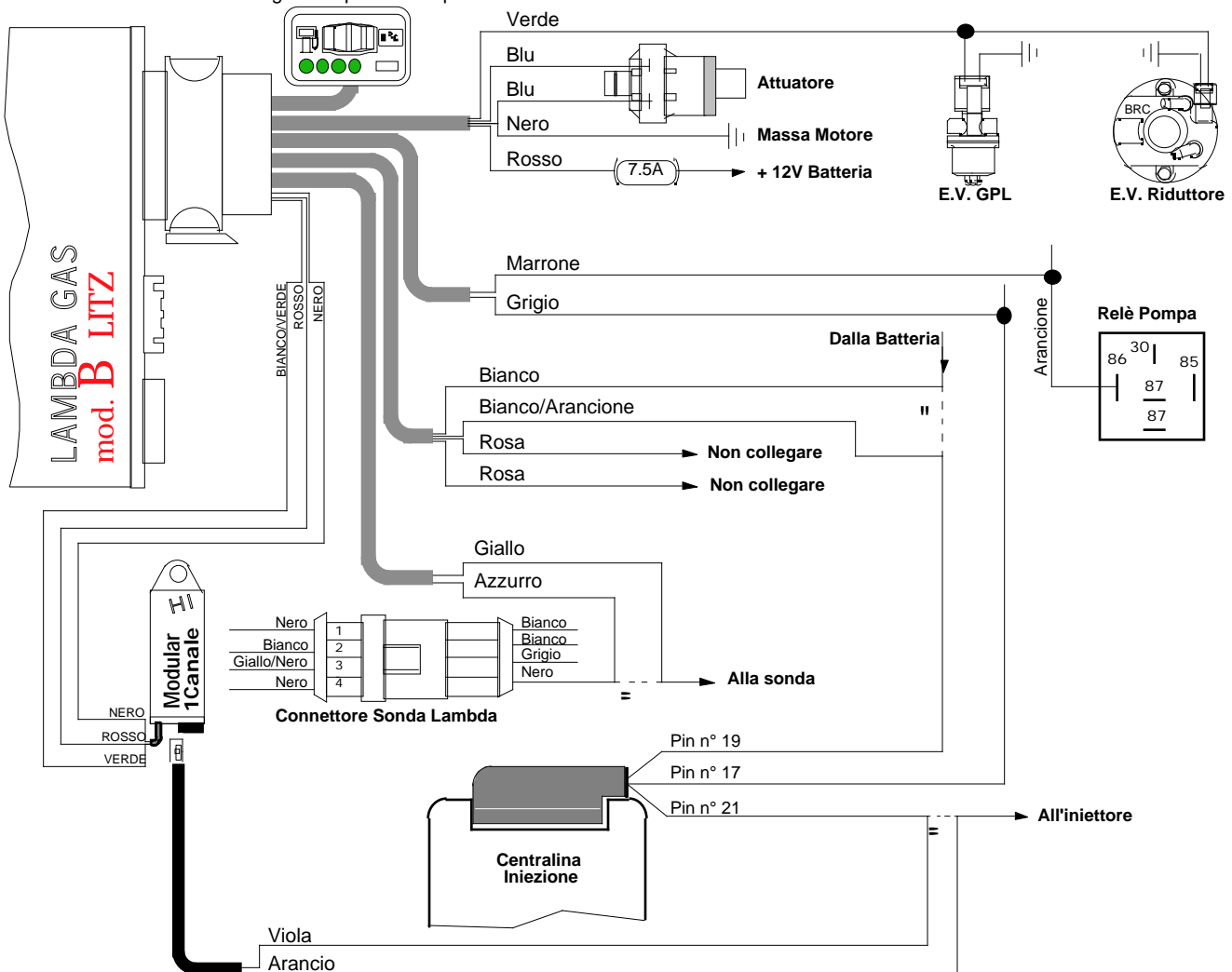

NOTE:

- La centralina iniezione è situata sulla paratia motore.
- Filo memorie: Pin n° 19
- Segnale Giri: Pin n° 17
- Filo comando iniettore: Pin n° 21
- Il connettore sonda lambda è situato sotto al manicotto acqua del radiatore.
- Il relè pompa è situato sulla paratia motore.

AVVERTENZE:

Attenzione alle auto per le quali la casa costruttrice sconsiglia o vieta di scollegare la batteria, per non alterare antifurti o autoadattatività - Non usare mai saldatori collegati alla batteria della stessa auto - Eseguire i collegamenti con saldature a stagno opportunamente isolate - Posizionare i dispositivi elettrici BRC in zona ben ventilata, al riparo da infiltrazioni d'acqua e da fonti di calore - Si raccomanda di isolare i fili della centralina BRC che non vengono collegati - BRC si riserva di modificare il presente schema senza alcun preavviso - Si consiglia di verificare di essere in possesso dell'ultima revisione di schema redatta dalla BRC.