



# FIAT BRAVO 2.0i 20V

- Anno: 1995 • kW: 108 • Sigla Motore: 182 A1.000
- Iniezione: elettronica multipoint Bosch Motronic M 2.10.4
- Accensione: elettronica a distribuzione statica
- > Compl. Blitz "L" 0-1 V: 06LB00001671
- > Commutatore ad incasso: 06LB00001999
- > Cablaggio 24 Poli: 06LB50010042 (c/startend) o 06LB50010043 (c/startend e ripristino)
- > N° 2 MODULAR HI cod. 06LB00003001
- > N° 1 Modular HI 1Canale cod. 06LB00003003
- > N° 3 conf. MODULAR CAB DX cod. 06LB50030003 o
- > N° 3 conf. MODULAR CAB SX cod. 06LB50030004 (verificare)
- > Miscelatore GPL: 12MX88010003 > Miscelatore Metano: 12MM88010003
- > Serbatoio cilindrico: 270x977 litri 50 cod. 27C015270050 (con supporto rialzato)
- > Multivalvola per serb. cilindrico: 270/30° cod. 10MV01300270
- > Serbatoio toroidale: 600x200 litri 43 cod. 27T010600142
- > Multivalvola per serb. toroidale: 200/0° cod. 10MV01000201

Assistenza  
Tecnica

0172  
48 68 400

www.brc.it  
support@brc.it

Data:	22.06.99
Schema N°:	1
Annulla Sch. del: //./././.	
Disegn.:	M.M.
Visto:	

### AVVERTENZE:

Lo schema viene fornito a titolo puramente indicativo, essendosi riscontrati su esemplari di questo modello di veicolo disfunzioni tali da rendere necessarie altre e diverse configurazioni. La M.T.M srl comunque non sarà responsabile di malfunzionamenti se non direttamente imputabili al proprio prodotto. L'installazione presuppone la conoscenza delle problematiche relative al tipo di alimentazione e dovrà eseguirsi secondo gli standard tecnici e di sicurezza in vigore da persone in possesso delle abilitazioni necessarie.

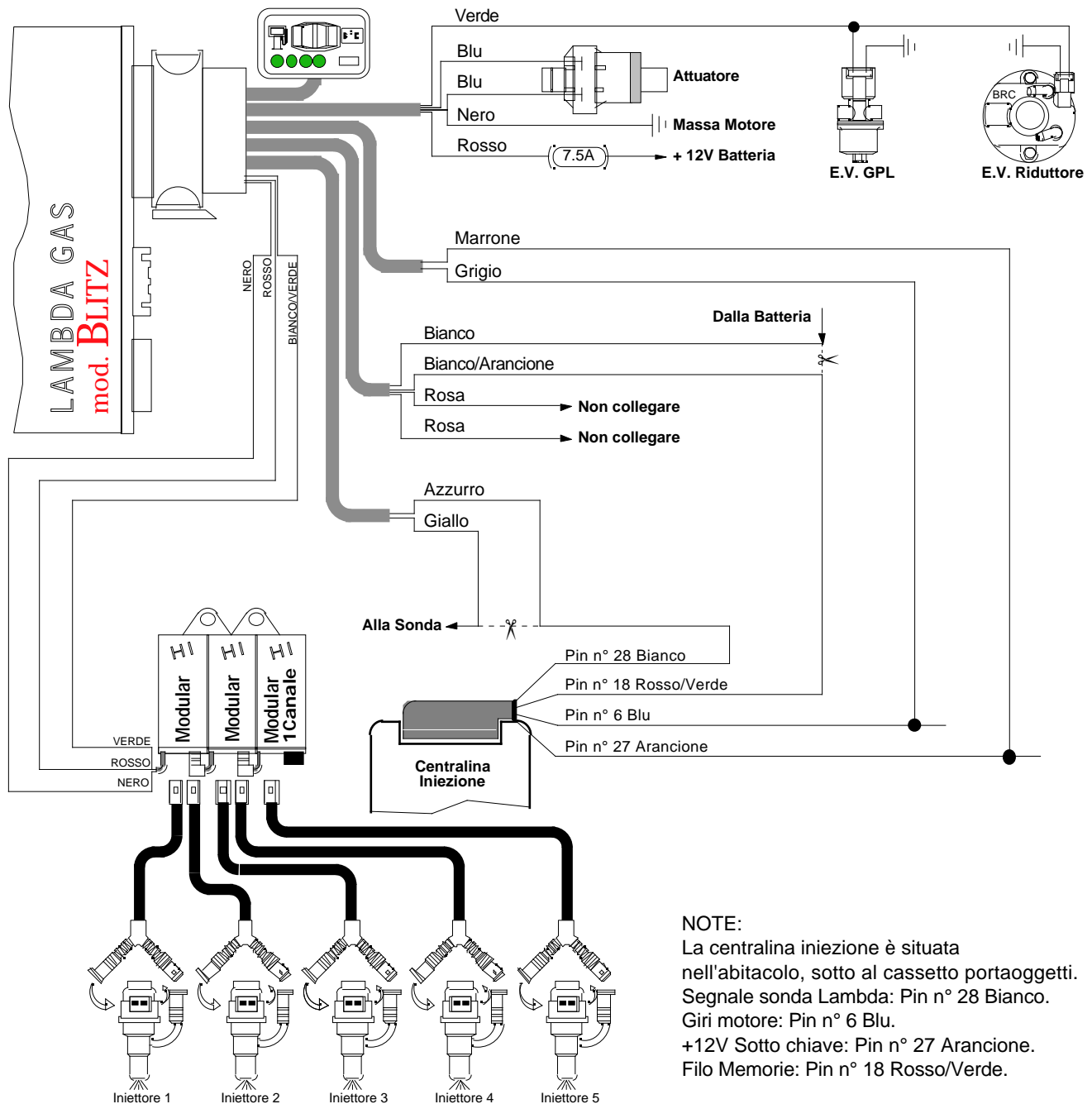

### NOTE:

La centralina iniezione è situata nell'abitacolo, sotto al cassetto portaoggetti.  
 Segnale sonda Lambda: Pin n° 28 Bianco.  
 Giri motore: Pin n° 6 Blu.  
 +12V Sotto chiave: Pin n° 27 Arancione.  
 Filo Memorie: Pin n° 18 Rosso/Verde.

### AVVERTENZE:

Attenzione alle auto per le quali la casa costruttrice sconsiglia o vieta di scollegare la batteria, per non alterare antifurti o autoadattatività - Non usare mai saldatori collegati alla batteria della stessa auto - Eseguire i collegamenti con saldature a stagno opportunamente isolate - Posizionare i dispositivi elettrici BRC in zona ben ventilata, al riparo da infiltrazioni d'acqua e da fonti di calore - Si raccomanda di isolare i fili della centralina BRC che non vengono collegati - BRC si riserva di modificare il presente schema senza alcun preavviso - Si consiglia di verificare di essere in possesso dell'ultima revisione di schema redatta dalla BRC.