



FIAT CROMA 2.0 i.e. 16V

- Anno: 1993 • kW: 101
- Iniezione: elettronica multipoint Bosch Motronic M1.7
- Accensione: elettronica integrata

Assistenza
Tecnica

0172
48 68 400

www.brc.it
support@brc.it

- > Compl. Blitz "L" 0-1V: 06LB00001671
- > Commutatore ad incasso: 06LB00001999
- > Cablaggio 24 Poli: 06LB50010040 (base) o 06LB50010041 (c/ripristino)
- > Emulatore 2 canali cod. 06LB00001097
- > Miscelatore GPL: 12MX01990016 • Miscelatore Metano: 12MM01990016
- > Dispositivo Salvadibimetro a paletta cod. 90AV99010033
- > Serbatoio cilindrico: 360x892 litri 80 cod. 27C039360080
- > Multivalvola per serb. cilindrico: 360/30° cod. 10MV01300360
- > Serbatoio toroidale: 630x225 litri 50 cod. 27T003630050
- > Multivalvola per serb. toroidale: 225/0° cod. 10MV01000225

Data:	03.11.99
Schema N°:	1
Annulla Sch. del: //./././.	
Disegn.:	M.M.
Visto:	

AVVERTENZE:

Lo schema viene fornito a titolo puramente indicativo, essendosi riscontrati su esemplari di questo modello di veicolo disfunzioni tali da rendere necessarie altre e diverse configurazioni. La M.T.M srl comunque non sarà responsabile di malfunzionamenti se non direttamente imputabili al proprio prodotto. L'installazione presuppone la conoscenza delle problematiche relative al tipo di alimentazione e dovrà eseguirsi secondo gli standard tecnici e di sicurezza in vigore da persone in possesso delle abilitazioni necessarie.

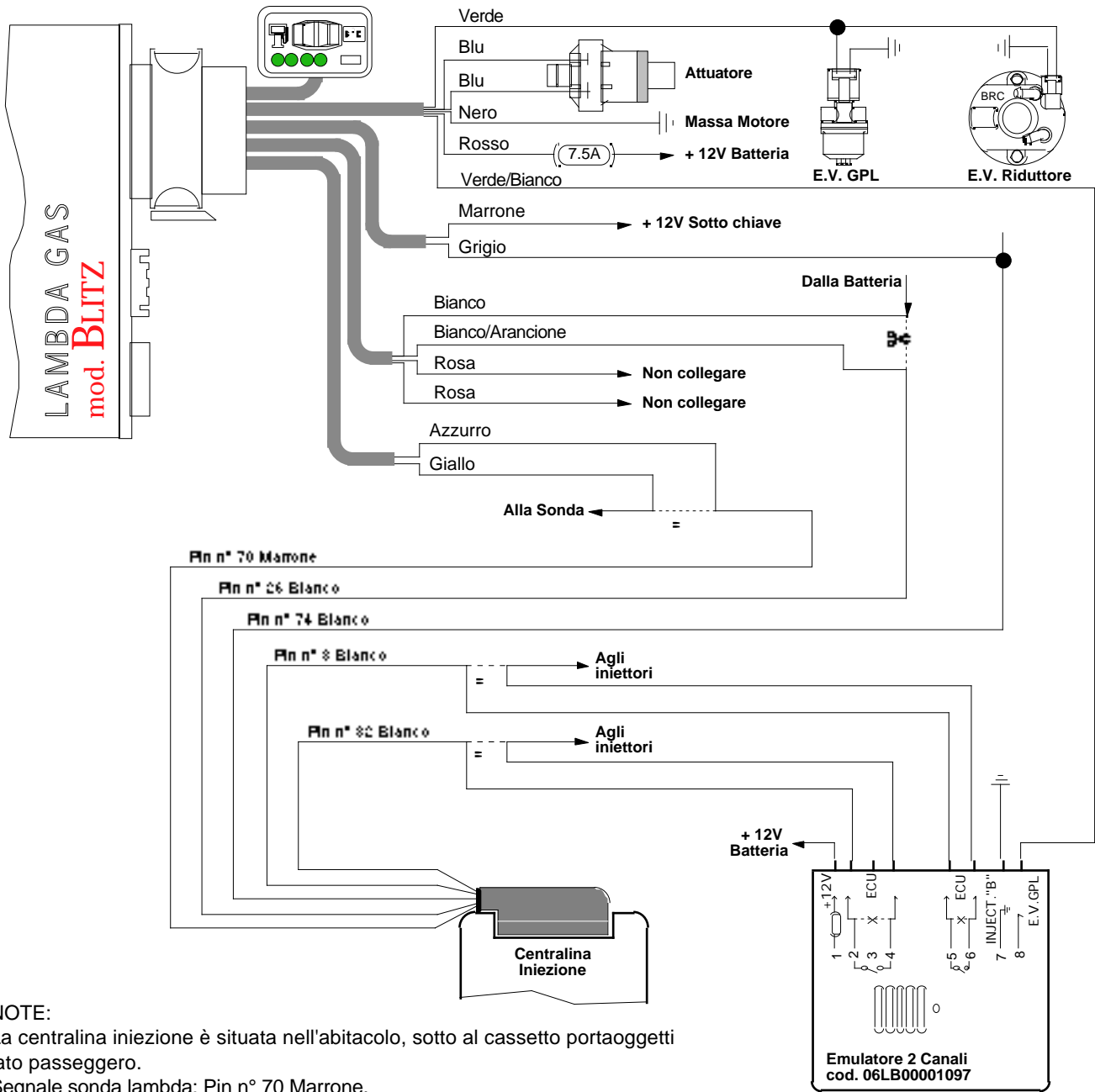

NOTE:

- La centralina iniezione è situata nell'abitacolo, sotto al cassetto portaoggetti lato passeggero.
- Segnale sonda lambda: Pin n° 70 Marrone.
- Giri motore: Pin n° 74 Bianco.
- Filo memorie: Pin n° 26 Bianco.
- Fili comando iniettori: Pin n° 3 Bianco - Pin n° 32 Bianco.

AVVERTENZE:

Attenzione alle auto per le quali la casa costruttrice sconsiglia o vieta di scollegare la batteria, per non alterare antifurti o autoadattività - Non usare mai saldatori collegati alla batteria della stessa auto - Eseguire i collegamenti con saldature a stagno opportunamente isolate - Posizionare i dispositivi elettrici BRC in zona ben ventilata, al riparo da infiltrazioni d'acqua e da fonti di calore - Si raccomanda di isolare i fili della centralina BRC che non vengono collegati - BRC si riserva di modificare il presente schema senza alcun preavviso - Si consiglia di verificare di essere in possesso dell'ultima revisione di schema redatta dalla BRC.