



FIAT MAREA 1.8i 16V

- Anno: 1996 • kW: 83 • Sigla motore: 182 A2.000
- Iniezione: elettronica multipoint Hitachi
- Accensione: elettronica digitale a distribuzione statica
- > Compl. Blitz "L" 0-1V: 06LB00001671
- > Cablaggio 24 Poli: 06LB50010042 (c/startend) o 06LB50010043 (c/startend e ripristino)
- > Commutatore ad incasso: 06LB00001999
- > N° 2 MODULAR HI cod. 06LB00003001
- > N° 2 conf. MODULAR CAB DX cod. 06LB50030003 o N° 2 conf. MODULAR CAB SX cod. 06LB50030004 (verificare)
- > Miscelatore GPL: 12MX01990052
- > Miscelatore Metano: 12MM01990052
- Berlina**
- > Serbatoio cilindrico: 315x869 litri 60 cod. 27C028315060
- > Multivalvola per serb. cilindrico: 315/30° cod. 10MV01300315
- > Serbatoio toroidale: 600x220 litri 47 cod. 27T012600047
- > Multivalvola per serb. toroidale: 220/0° cod. 10MV01000220
- Station Wagon**
- > Serbatoio toroidale: 600x220 litri 47 cod. 27T012600047
- > Multivalvola per serb. toroidale: 220/0° cod. 10MV01000220

Assistenza
Tecnica

0172
48 68 400

www.brc.it
support@brc.it

Data:	08.11.99
Schema N°:	2
Annulla Sch. del:	28.07.99
Disegn.:	P.M.
Visto:	

!! SPOSTARE IL PONTICELLO INTERNO SULLA POSIZIONE "1 - 2" DI EMULAZIONE FISSA. VEDERE MANUALE BLITZ PAR. 4.4



123

AVVERTENZE:

Lo schema viene fornito a titolo puramente indicativo, essendosi riscontrati su esemplari di questo modello di veicolo disfunzioni tali da rendere necessarie altre e diverse configurazioni. La M.T.M srl comunque non sarà responsabile di malfunzionamenti se non direttamente imputabili al proprio prodotto. L'installazione presuppone la conoscenza delle problematiche relative al tipo di alimentazione e dovrà eseguirsi secondo gli standard tecnici e di sicurezza in vigore da persone in possesso delle abilitazioni necessarie.

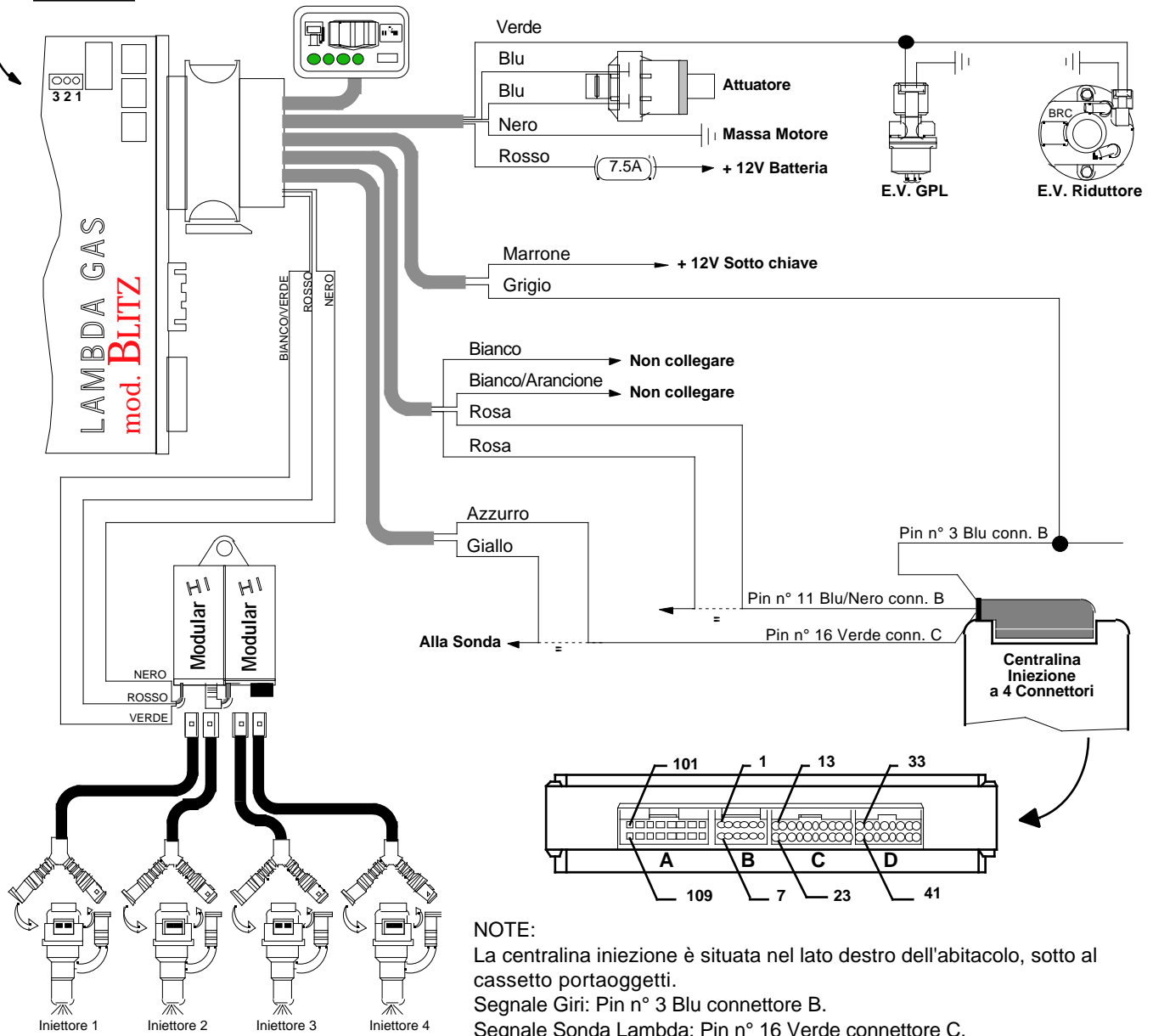

NOTE:

La centralina iniezione è situata nel lato destro dell'abitacolo, sotto al cassetto portaoggetti.
 Segnale Giri: Pin n° 3 Blu connettore B.
 Segnale Sonda Lambda: Pin n° 16 Verde connettore C.

AVVERTENZE:

Attenzione alle auto per le quali la casa costruttrice sconsiglia o vieta di scollegare la batteria, per non alterare antifurti o autoadattività - Non usare mai saldature collegate alla batteria della stessa auto - Eseguire i collegamenti con saldature a stagno opportunamente isolate - Posizionare i dispositivi elettrici BRC in zona ben ventilata, al riparo da infiltrazioni d'acqua e da fonti di calore - Si raccomanda di isolare i fili della centralina BRC che non vengono collegati - BRC si riserva di modificare il presente schema senza alcun preavviso - Si consiglia di verificare di essere in possesso dell'ultima revisione di schema redatta dalla BRC.