



FIAT PANDA 1000 i.e. - PANDA 1100 i.e. - PANDA 4X4 i.e.

- Anno: gamma '92 e '94
- Iniezione: elettronica single point Bosch Mono-Jetronic
- Accensione: elettronica Digiplex 2

Assistenza
Tecnica

0172
48 68 400

www.brc.it
support@brc.it

- > Compl. Blitz "S" 0-1V: 06LB00001670
- > Commutatore ad incasso: 06LB00001999
- > Cablaggio 24 Poli: 06LB50010040 (base) o 06LB50010041 (c/ripristino)
- > Dispositivo NP 04: 06LB00001112
- > Miscelatore GPL: 12MX00010012
- > Miscelatore Metano: 12MM00010012
- > Serbatoio cilindrico: 300x867 litri 55 cod. 27C019300055
- > Multivalvola per serb. cilindrico: 300/30° cod. 10MV01300300

Data: 27.10.99

Schema N°: 1

Annulla
Sch. del: //./././.

Disegn.: M.M.

Visto:

AVVERTENZE:

Lo schema viene fornito a titolo puramente indicativo, essendosi riscontrati su esemplari di questo modello di veicolo disfunzioni tali da rendere necessarie altre e diverse configurazioni. La M.T.M srl comunque non sarà responsabile di malfunzionamenti se non direttamente imputabili al proprio prodotto. L'installazione presuppone la conoscenza delle problematiche relative al tipo di alimentazione e dovrà eseguirsi secondo gli standard tecnici e di sicurezza in vigore da persone in possesso delle abilitazioni necessarie

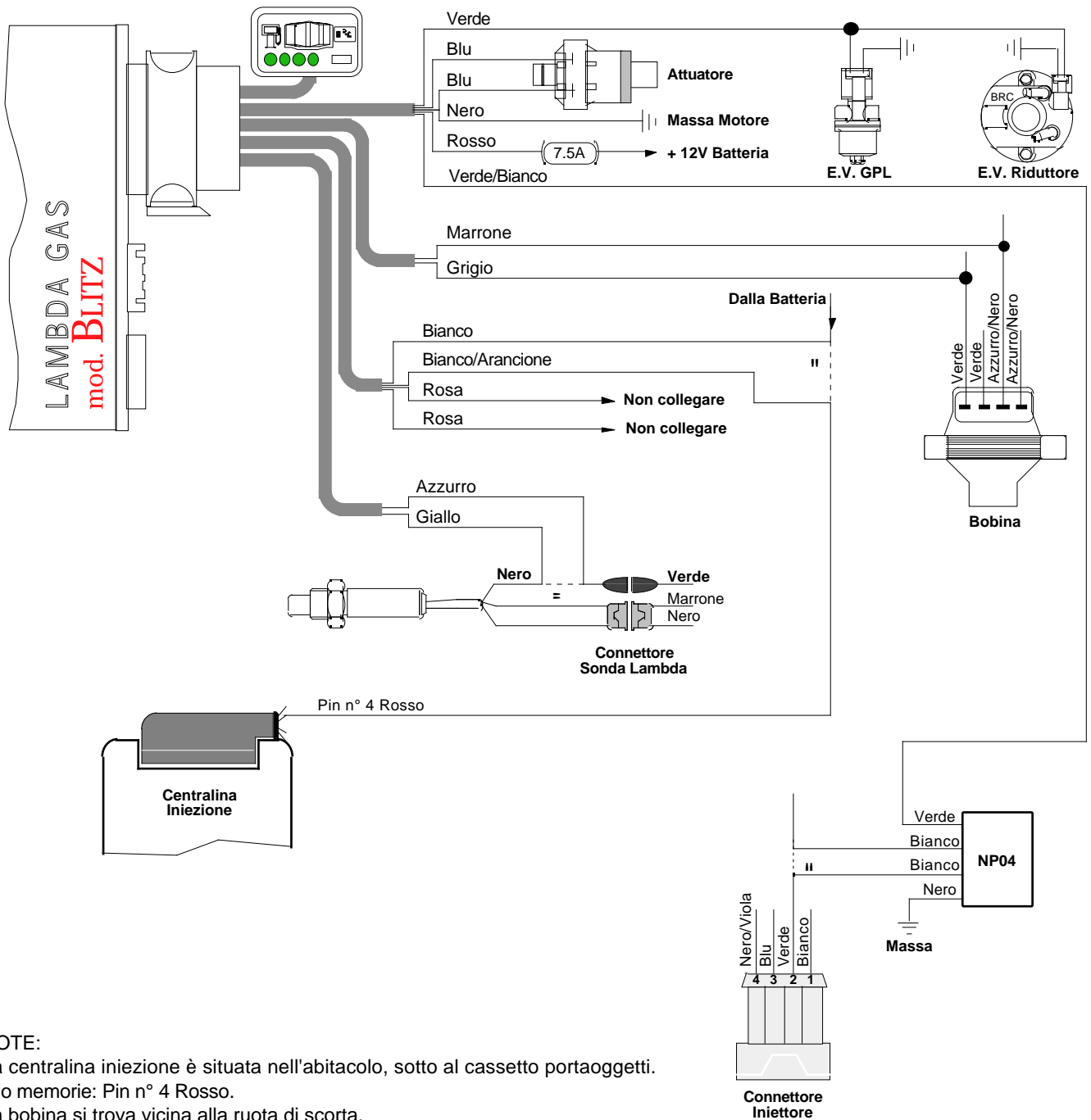

NOTE:

La centralina iniezione è situata nell'abitacolo, sotto al cassetto portaoggetti.

Filo memorie: Pin n° 4 Rosso.

La bobina si trova vicina alla ruota di scorta.

AVVERTENZE:

Attenzione alle auto per le quali la casa costruttrice sconsiglia o vieta di scollegare la batteria, per non alterare antifurti o autoadattività - Non usare mai saldatori collegati alla batteria della stessa auto - Eseguire i collegamenti con saldature a stagno opportunamente isolate - Posizionare i dispositivi elettrici BRC in zona ben ventilata, al riparo da infiltrazioni d'acqua e da fonti di calore - Si raccomanda di isolare i fili della centralina BRC che non vengono collegati - BRC si riserva di modificare il presente schema senza alcun preavviso - Si consiglia di verificare di essere in possesso dell'ultima revisione di schema redatta dalla BRC.