



# FIAT TIPO 1.6 i.e.

- Anno: 1991 • kW: 57
- Iniezione: elettronica single point Bosch Mono-Jetronic
- Accensione: elettronica Digiplex 2
- › Compl. Blitz "L" 0-1V: 06LB00001671
- › Commutatore ad incasso: 06LB00001999
- › Cablaggio 24 Poli: 06LB50010040 (base) o 06LB50010041 (c/ripristino)
- › Dispositivo NP04: 06LB00001112
- › Miscelatore GPL: 12MX00010012
- › Miscelatore Metano: 12MM00010012
- › Serbatoio cilindrico: 270x977 litri 50 cod. 27C014270050 o 270x1069 litri 55 cod. 27C015270055
- › Multivalvola per serb. cilindrico: 270/30° cod.10MV01300270
- › Serbatoio toroidale: 600x200 litri 42 cod. 27T011600042 o 600x220 litri 47 cod.27T012600047
- › Multivalvola per serb. toroidale: 200/0° cod. 10MV01000201 o 220/0° cod. 10MV01000220

Assistenza  
Tecnica

0172  
48 68 400

www.brc.it  
support@brc.it

|                                |          |
|--------------------------------|----------|
| Data:                          | 27.10.99 |
| Schema N°:                     | 1        |
| Annulla<br>Sch. del: //./././. |          |
| Disegn.:                       | P. M.    |
| Visto:                         |          |

## AVVERTENZE:

Lo schema viene fornito a titolo puramente indicativo, essendosi riscontrati su esemplari di questo modello di veicolo disfunzioni tali da rendere necessarie altre e diverse configurazioni. La M.T.M srl comunque non sarà responsabile di malfunzionamenti se non direttamente imputabili al proprio prodotto. L'installazione presuppone la conoscenza delle problematiche relative al tipo di alimentazione e dovrà eseguirsi secondo gli standard tecnici e di sicurezza in vigore da persone in possesso delle abilitazioni necessarie.

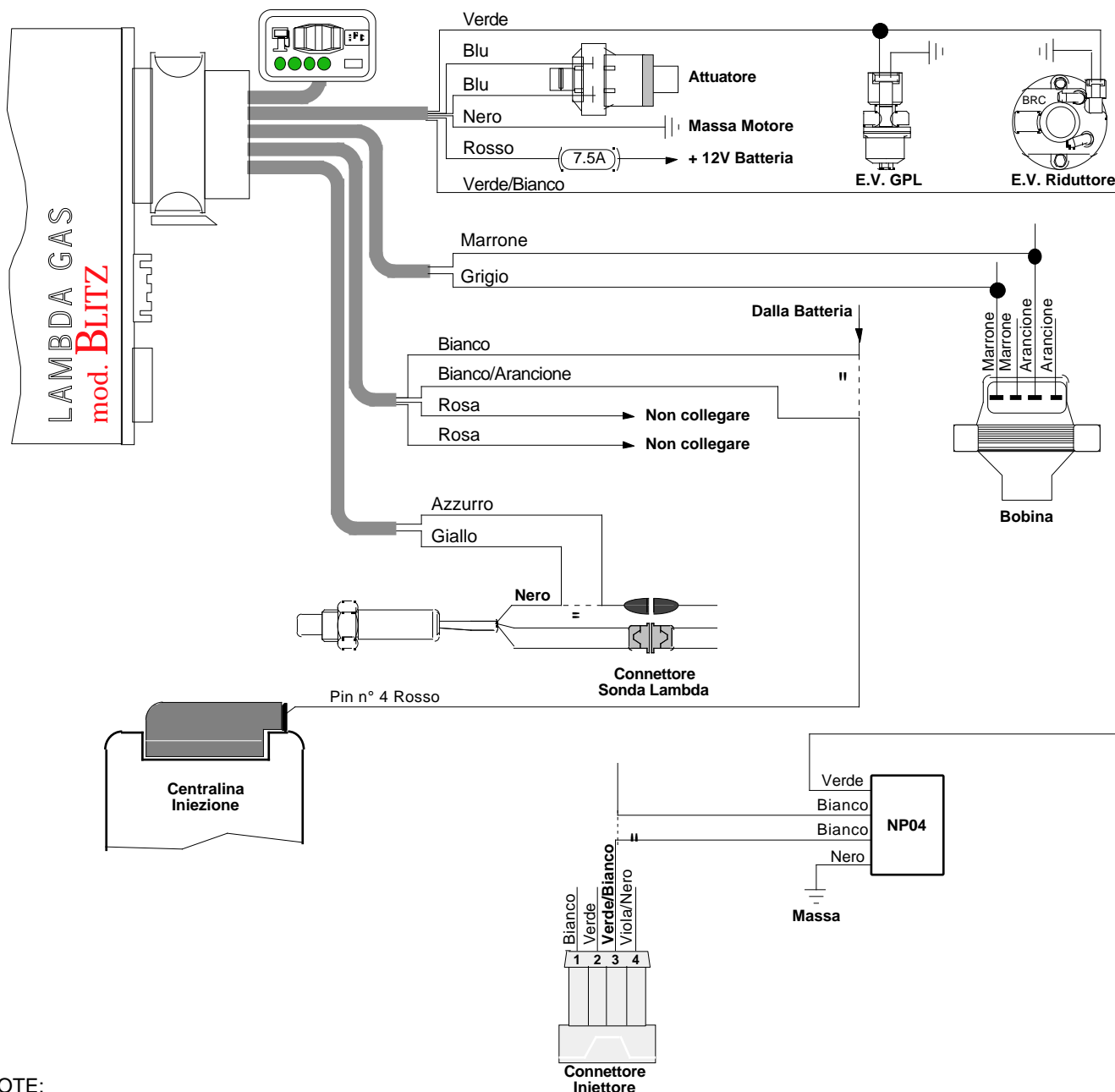

## NOTE:

La centralina iniezione è situata nell'abitacolo, sotto al cassetto portaoggetti.

Filo memorie: Pin n° 4 Rosso.

Il connettore sonda lambda è ubicato sulla paratia motore, sotto al riparo in plastica dei relè.

La bobina si trova davanti alla batteria, lato sinistro.

## AVVERTENZE:

Attenzione alle auto per le quali la casa costruttrice sconsiglia o vieta di scollegare la batteria, per non alterare antifurti o autoadattatività - Non usare mai saldatori collegati alla batteria della stessa auto - Eseguire i collegamenti con saldature a stagno opportunamente isolate - Posizionare i dispositivi elettrici BRC in zona ben ventilata, al riparo da infiltrazioni d'acqua e da fonti di calore - Si raccomanda di isolare i fili della centralina BRC che non vengono collegati - BRC si riserva di modificare il presente schema senza alcun preavviso - Si consiglia di verificare di essere in possesso dell'ultima revisione di schema redatta dalla BRC.