



# FIAT UNO 70 1.4 i.e.

- Anno: 1991 • kW: 51
- Iniezione: elettronica single point Bosch
- Accensione: elettronica Digiplex 2
- > Compl. Blitz "S" 0-1V: 06LB00001670
- > Commutatore ad incasso: 06LB00001999
- > Dispositivo NP04: 06LB00001112
- > Cablaggio 24 Poli: 06LB50010040 (base) o 06LB50010041 (c/ripristino)
- > Miscelatore GPL: 12MX00010012
- > Miscelatore Metano: 12MM00010012
- > Serbatoio cilindrico: 270x884 litri 45 cod. 27C013270045
- > Multivalvola per serb. cilindrico: 270/30° cod. 10MV01300270
- > Serbatoio toroidale: 225x580 litri 45 cod. 27T015800045
- > Multivalvola per serb. toroidale: 225/0° cod. 10MV01000225

Assistenza  
Tecnica

0172  
48 68 400

www.brc.it  
support@brc.it

|                                |          |
|--------------------------------|----------|
| Data:                          | 22.06.99 |
| Schema N°:                     | 1        |
| Annulla<br>Sch. del: //./././. |          |
| Disegn.:                       | P.M.     |
| Visto:                         |          |

## AVVERTENZE:

Lo schema viene fornito a titolo puramente indicativo, essendosi riscontrati su esemplari di questo modello di veicolo disfunzioni tali da rendere necessarie altre e diverse configurazioni. La M.T.M srl comunque non sarà responsabile di malfunzionamenti se non direttamente imputabili al proprio prodotto. L'installazione presuppone la conoscenza delle problematiche relative al tipo di alimentazione e dovrà eseguirsi secondo gli standard tecnici e di sicurezza in vigore da persone in possesso delle abilitazioni necessarie.

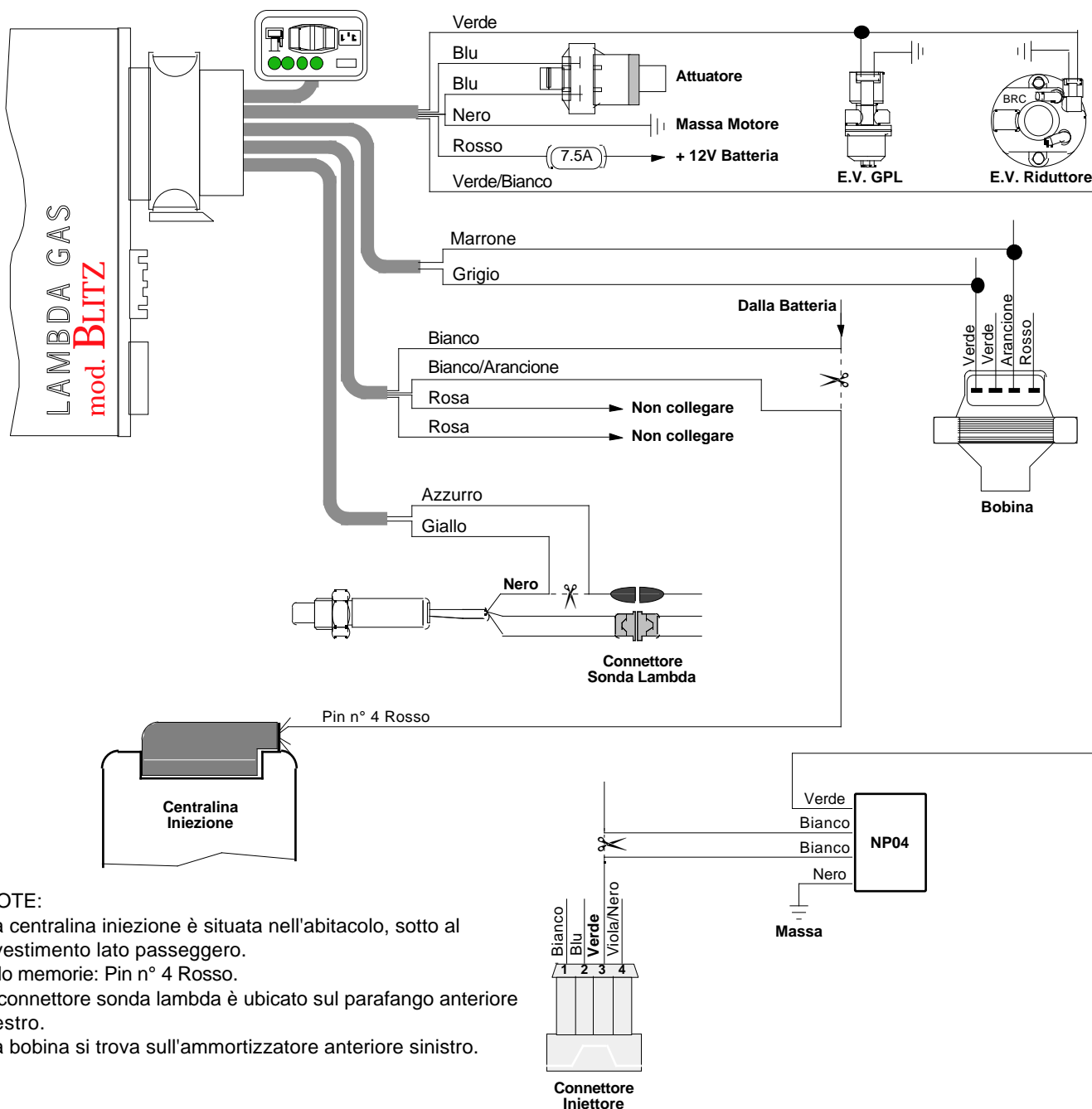

## NOTE:

- La centralina iniezione è situata nell'abitacolo, sotto al rivestimento lato passeggero.
- Filo memorie: Pin n° 4 Rosso.
- Il connettore sonda lambda è ubicato sul parafrangente anteriore destro.
- La bobina si trova sull'ammortizzatore anteriore sinistro.

## AVVERTENZE:

Attenzione alle auto per le quali la casa costruttrice sconsiglia o vieta di scollegare la batteria, per non alterare antifurti o autoadattatività - Non usare mai saldatori collegati alla batteria della stessa auto - Eseguire i collegamenti con saldature a stagno opportunamente isolate - Posizionare i dispositivi elettrici BRC in zona ben ventilata, al riparo da infiltrazioni d'acqua e da fonti di calore - Si raccomanda di isolare i fili della centralina BRC che non vengono collegati - BRC si riserva di modificare il presente schema senza alcun preavviso - Si consiglia di verificare di essere in possesso dell'ultima revisione di schema redatta dalla BRC.