



**ISTRUZIONI DI MONTAGGIO
SISTEMA FLYING INJECTION A GPL
SU FIAT BRAVO - BRAVA 1.6i 16V**



- Anno: 1998 • kW: 76 • Sigla motore: 182 A4.000
- Iniezione: elettronica multipoint Magneti Marelli IAW 49F.B9
- Accensione: elettronica
 - › kit base Flying Injection sing. Smart cod. 08FJ00000001
 - › Kit dedicato per Fiat Bravo 1.6i 16V cod. 08FJ00010011
 - › Serbatoio consigliato: toroidale 600x200 litri 42 cod. 27T010600142
 - › Multivalvola per serbatoio toroidale 200/0° cod. 10MV01000201

**PRIMA DI PROCEDERE ALL'INSTALLAZIONE CONSULTARE IL MANUALE
PER L'USO DEL SISTEMA FLYING INJECTION**



LEGENDA

- 1 - ELETTRIVALVOLA GPL
- 2 - RIDUTTORE GENIUS (dietro la presa aria, fra batteria e blocco motore)
- 3 - DISTRIBUTORE SMART (dietro alla presa aria)
- 4 - SENSORE DI PRESSIONE DISTRIBUTORE (alla sinistra del longarone anteriore destro)
- 5 - MODULAR HI

CENTRALINA FLY GAS (sotto la vettura)

TUBAZIONI di RICAMBIO			
descrizione	codice	lungh. (mm)	q.tà
da SMART a collettori	22TB01040220	220	4
da SMART a P1	22TB01040280	280	1
da SMART a P2	22TB01040320	320	1
da GENIUS a SMART	22TB02040580	580	1
da GENIUS a presa press.	22TB04040900	900	1
da MAP a presa press.	-----	---	---

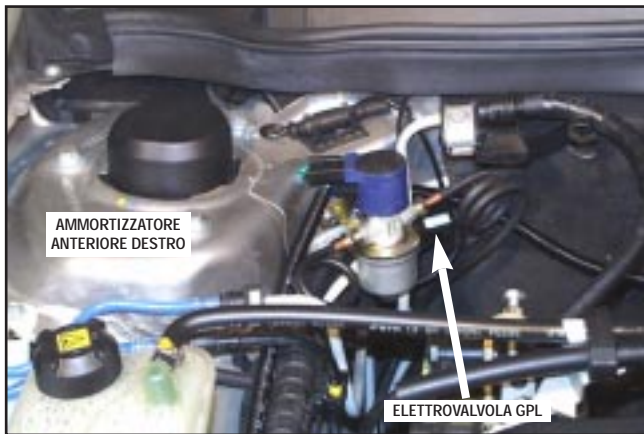

MONTAGGIO PARTE MECCANICA

MONTAGGIO ELETTRORVALVOLA GPL

Si consiglia di fissare l'elettrovalvola GPL alla sinistra dell'ammortizzatore anteriore destro.

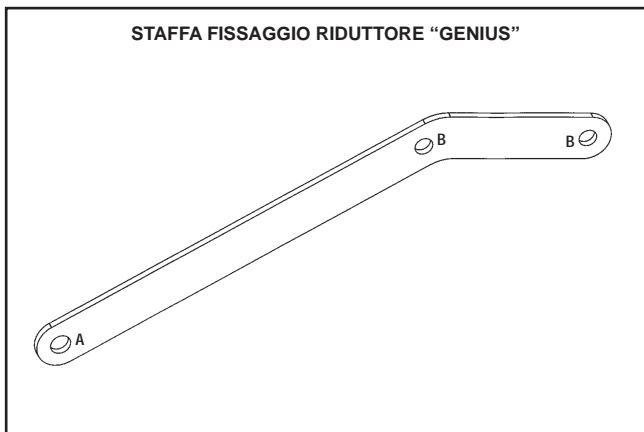

MONTAGGIO RIDUTTORE GENIUS

Per il montaggio del riduttore Genius è necessario rimuovere completamente la presa aria anteriore.

Ancorare il riduttore al foro "A" della relativa staffa mediante la vite TE M8x20 in dotazione.

Intervenendo sui due dadi di fissaggio rimuovere la piastra di supporto relè presente nella parte anteriore del supporto batteria.

Inserire tra supporto batteria e staffa supporto relé il gruppo staffa/Genius utilizzando i fori "B" della staffa e fissare con i dadi originali (vedi figure 1 e 2).

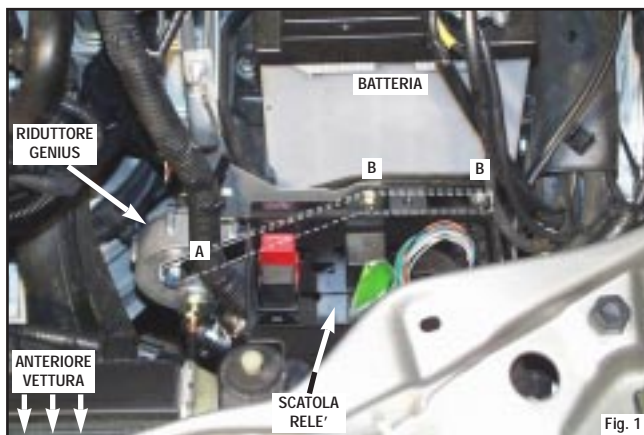

A questo punto facendo attenzione a non provocare un'eccessiva perdita d'acqua (usare allo scopo le pinze BRC cod. 90AV99004020), interrompere le tubazioni riscaldamento abitacolo, quindi utilizzando i due "T" 16x16x16, realizzare il circuito riscaldamento riduttore.

Si consiglia di interrompere le tubazioni riscaldamento abitacolo in prossimità della paratia motore.

Chiudere le tubazioni con le fascette in dotazione.

Raccordare nella parte posteriore del riduttore il tubo rame proveniente dall'elettrovalvola GPL.

Rabboccare il livello del liquido raffreddamento motore ed eseguire uno spurgo del relativo impianto.

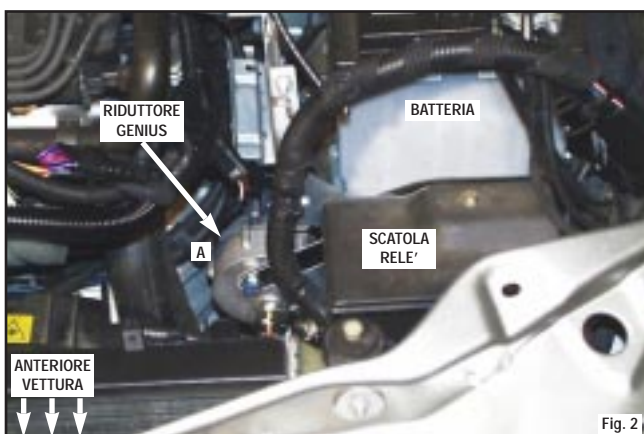

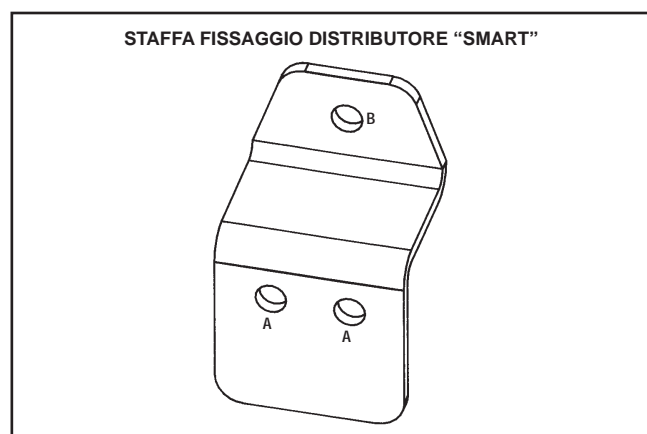
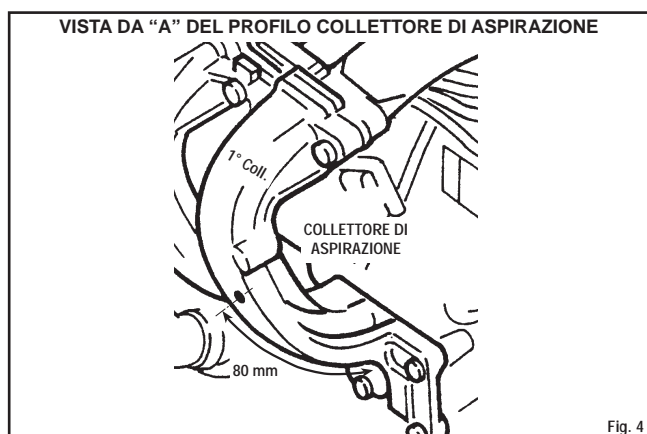
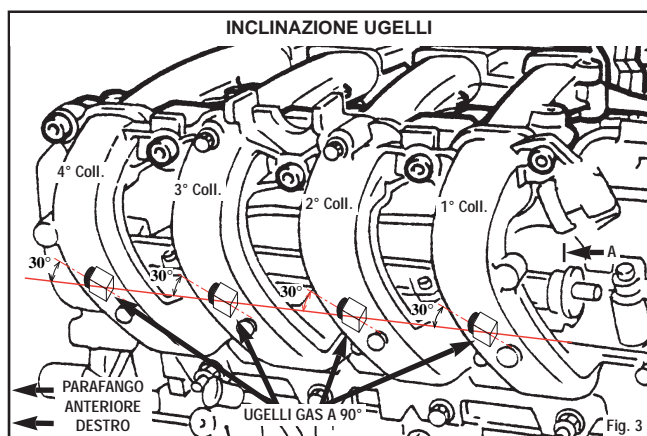

MONTAGGIO UGELLI

Attenendosi alle avvertenze di carattere generale riportate nel paragrafo 4.F del manuale per l'uso del sistema **Flying Injection**, procedere con una punta \varnothing 5 mm ed un trapano a 90° alla foratura dei collettori.

I fori devono essere eseguiti perpendicolarmente al collettore, al centro di ogni collettore, ad una distanza di circa 80 mm dalla battuta del collettore sul motore (vedi figura n° 4).

Avvitare sugli ugelli a 90° presenti nel kit dedicato i dadi M6 in dotazione.

Eseguire con un maschio M6 la filettatura dei fori precedentemente eseguiti.

Avvitare a tali fori gli ugelli di portata gas inclinandoli di circa 30° verso il parafango anteriore destro (vedi figura n° 3) serrandoli successivamente mediante il dado.

Si consiglia di avvitare gli ugelli utilizzando sulle filettature il sigillante consigliato (Loctite n° 83-21).

Avendo cura di non far muovere gli ugelli precedentemente fissati (usare due chiavi e/o la chiave fornita in dotazione), raccordare sugli ugelli le 4 tubazioni, che dovranno essere collegate successivamente al distributore Smart.

MONTAGGIO DISTRIBUTORE SMART

E' necessario sostituire il ripartitore di flusso a quattro portagomme con quello di tipo boxer presente nel kit specifico, facendo attenzione a riposizionare correttamente l'OR di tenuta.

Fissaggio:

Fissare il distributore Smart ai fori "A" della relativa staffa mediante i bulloni TE M6x16 in dotazione. Ancorare il gruppo staffa/Smart mediante

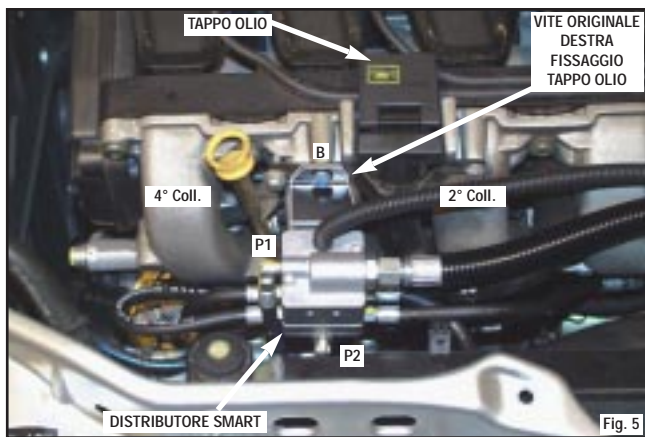

il foro "B" alla vite destra di fissaggio tappo olio (vedi figura 5).

Collegamento delle varie raccorderie:

Avvitare ai quattro raccordi inferiori del distributore le tubazioni provenienti dagli ugelli precedentemente avvitati sui collettori.

Avvitare sui due raccordi laterali contrassegnati con P1 e P2 le due curve a 90° utilizzando sulle filettature il sigillante consigliato (Loctite n° 83-21) e orientandole verso le uscite del ripartitore di flusso. Raccordare alle due curve le tubazioni che dovranno essere avvitate ai rispettivi raccordi P1 e P2 nella parte inferiore del Sensore di Pressione Distributore.

Avvitare infine sul distributore la tubazione di portata gas Riduttore/Distributore che dovrà essere avvitata anche sulla parte anteriore del riduttore utilizzando su quest'ultimo la curva a 90° in dotazione.

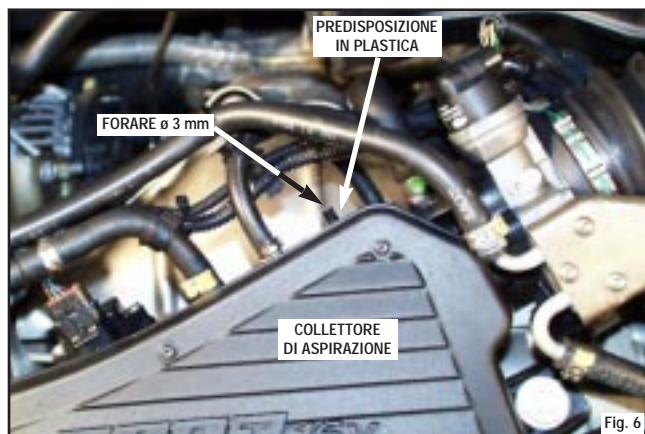

PRESA DEPRESSIONE

E' necessario ricavare una presa depressione da collegare alla parte anteriore del riduttore.

La depressione deve essere ricavata eseguendo un foro \varnothing 3 mm sulla predisposizione in plastica presente dietro al collettore di aspirazione.

Infine utilizzando l'apposita tubazione in dotazione realizzare la depressione (vedi figure n° 6 e 7).

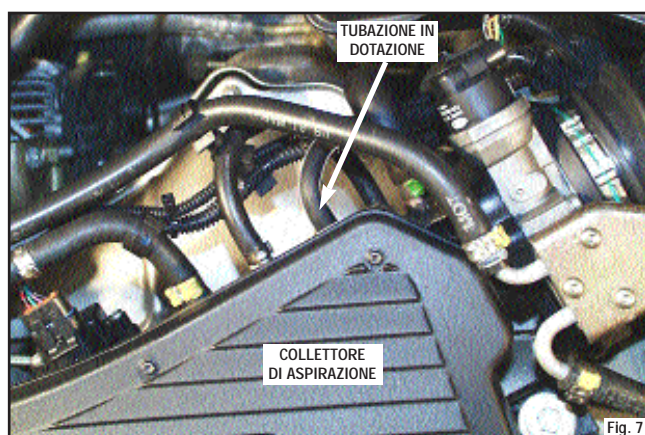

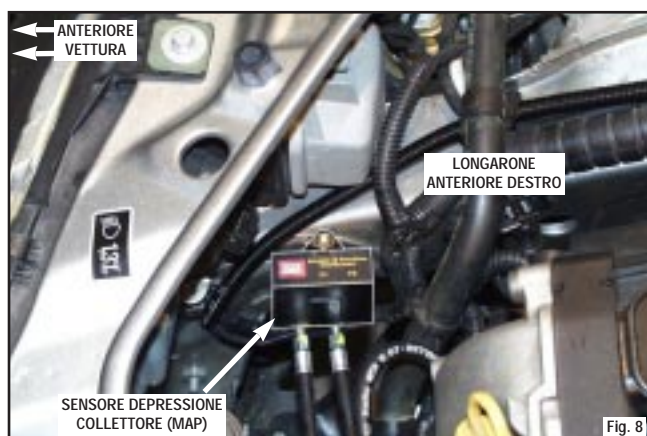

SENSORE DI PRESSIONE DISTRIBUTORE

Per il fissaggio del Sensore di Pressione Distributore è necessario eseguire un foro con una punta \varnothing 3,5 mm alla sinistra del longarone anteriore destro. Rimuovere i due raccordi originali presenti nella parte inferiore del sensore e sostituirli con le due curve a 90° in dotazione avviandole sui due sensori con la parte di filetto più corta ed utilizzando sulle filettature il sigillante consigliato (Loctite n° 83-21). Fissare il Sensore di Pressione Distributore mediante la Parker 4,8x16 in dotazione (vedi figura n° 8).

Riposizionare come in origine la presa aria anteriore.

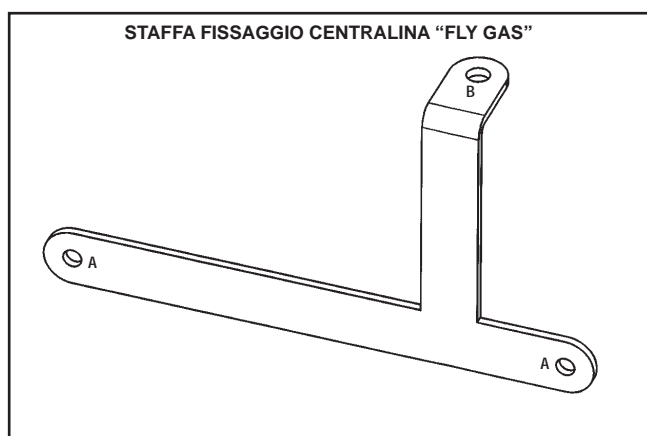

MONTAGGIO PARTE ELETTRICA

MONTAGGIO CENTRALINA FLY GAS

Mediante i bulloni M5x16 in dotazione bloccare la centralina Fly Gas ai fori "A" della relativa staffa con l'attacco del connettore rivolto verso il basso (vedi figura 9).

Sollevare la vettura.

Ancorare il gruppo staffa/Fly Gas mediante il foro "B" alla vite di fissaggio supporto motore presente nella parte inferiore del longarone anteriore sinistro (utilizzando la vite verso l'anteriore della vettura e verso il parafrangente anteriore sinistro) vedi figure 10 e 11 pagina seguente.

Ad installazione ultimata la centralina Fly Gas dovrà risultare con il connettore rivolto verso il basso.

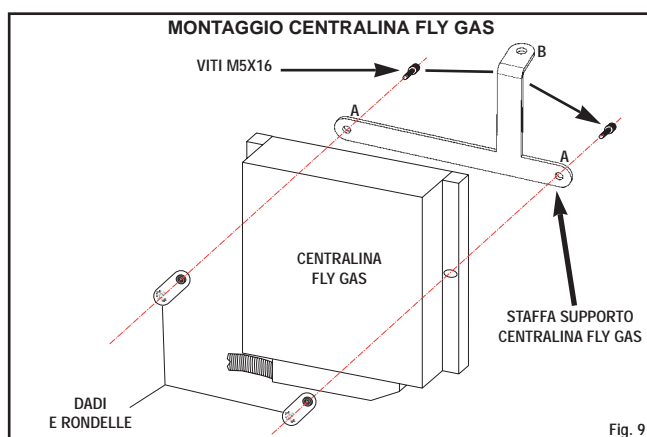

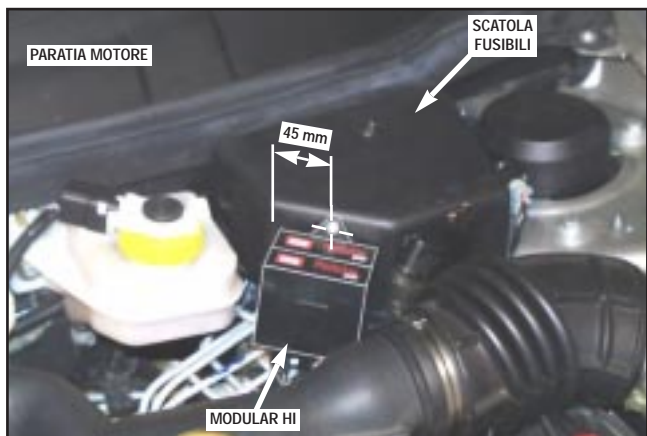
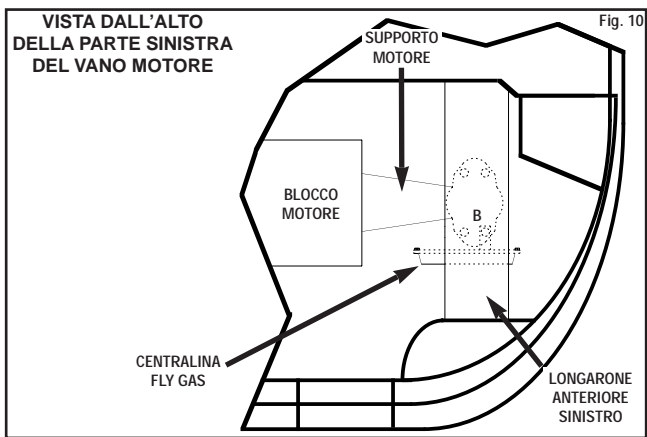

MONTAGGIO MODULAR HI

Seguendo le misure indicate in figura bloccare i Modular HI alla scatola fusibili mediante l'apposita aletta e la parker autoforante 4,8x16.



MONTAGGIO COMMUTATORE

L'installazione del commutatore è a discrezione dell'installatore, qualora si scelga la soluzione indicata in figura è necessario utilizzare l'attrezzo di foratura sede commutatore ad incasso (cod. 90AV99000043).

Per il passaggio del cablaggio 10 poli dal vano motore all'abitacolo si consiglia di eseguire un foro con una punta \varnothing 13 mm sulla paratia moto-

re, sotto la scatola fusibili.

COLLEGAMENTI ELETTRICI

A questo punto, con riferimento allo schema elettrico specifico, eseguire le connessioni sia nel vano motore che all'interno dell'abitacolo, seguendo le precauzioni d'installazione contenute nel manuale per l'uso del sistema Flying Injection.

Ad installazione e connessioni ultimate seguire scrupolosamente le procedure per la taratura e la messa in moto descritte nel manuale per l'uso del sistema Flying Injection.



**SCHEMA COLLEGAMENTO PARTE ELETTRICA
FLYING INJECTION GPL
FIAT BRAVO - BRAVA 1.6i 16V
INIEZ. ELETT. MULTIPOINT MAGNETI MARELLI IAW 49.FB9**

Data: 07.02.00
 Schema N°: 1
 An. Sch. del: //././.
 Disegn.: M.M.
 Visto:

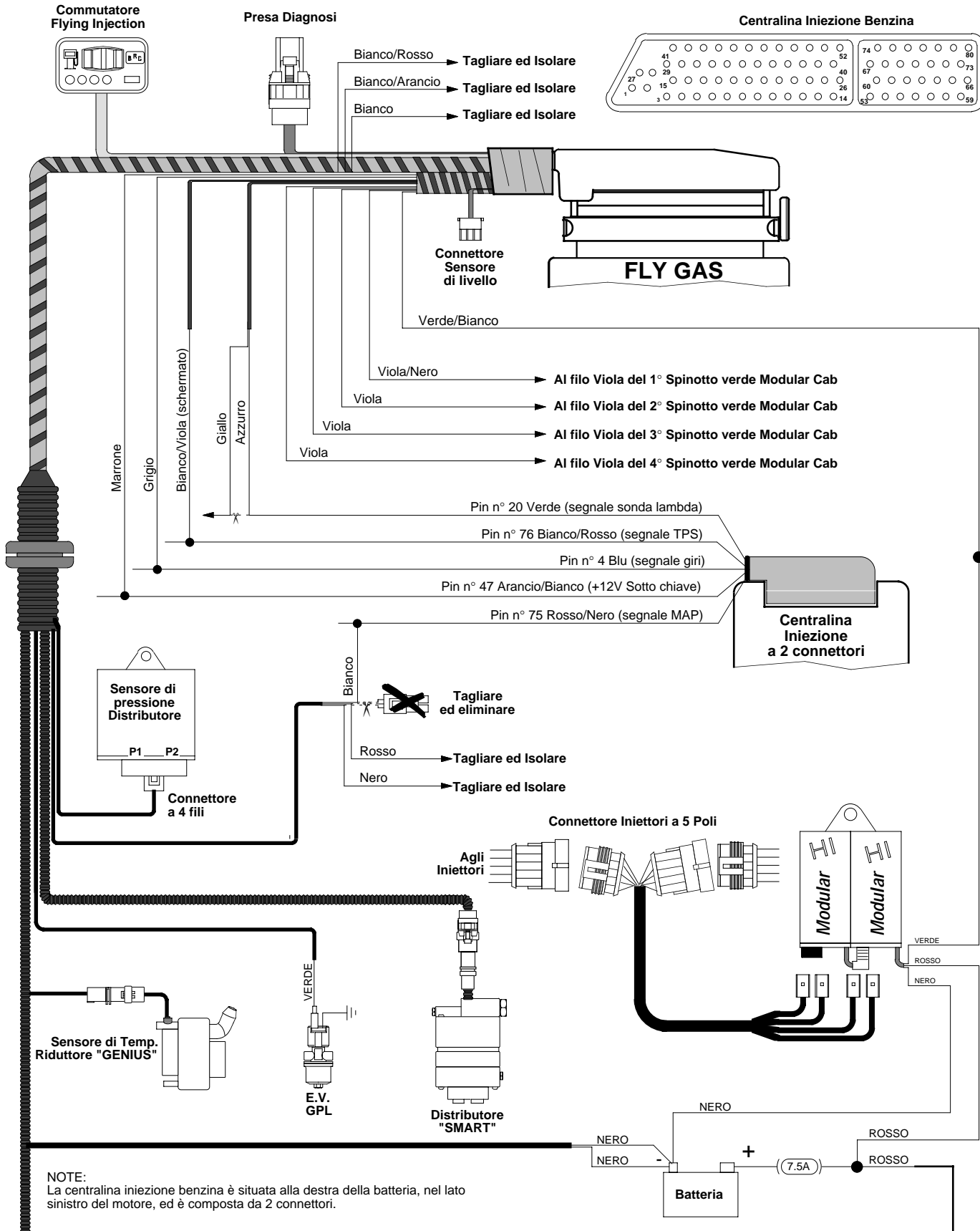

AVVERTENZE:

Attenzione alle auto per le quali la casa costruttrice sconsiglia o vieta di scollegare la batteria, per non alterare antifurti o autoadattività - Non usare mai saldatori collegati alla batteria della stessa auto - Eseguire i collegamenti con saldature a stagno opportunamente isolate - Posizionare i dispositivi elettrici BRC in zona ben ventilata, al riparo da infiltrazioni d'acqua e da fonti di calore - Si raccomanda di isolare i fili della centralina BRC che non vengono collegati - BRC si riserva di modificare il presente schema senza alcun preavviso - Si consiglia di verificare di essere in possesso dell'ultima revisione di schema redatta dalla BRC.